

本品をお使いになる前には、必ず本書をよくお読みの上、正しくお使いください。
 各製品の専用取扱説明書もお読みください。取扱説明書は、大切に保管してください。
 本品をゆずられる場合は、次に使用される方のために取扱説明書も併せてお渡してください。
 ご不明な点がございましたら、本書記載のサービスセンターにお問合せください。

本品を安全に正しくお使いいただくために、次のことがらを必ず守ってください。

⚠警告 警告事項を守らないと、死亡や重傷に至る重大な事故を起こすおそれがあります。

～共通～

- 取付位置、積載物、最大積載量が決まっています。詳細は製品毎の取扱説明書を確認してください。
- 本品を改造しての使用はしないでください。
- 速度超過・急発進・不要な急ハンドル・不要な急ブレーキをしないでください。
- 急ハンドル・急ブレーキをした場合は、必ずキャリアや積載物の取付状態を確認してください。
- 連続高速走行、気象条件による規制速度走行、悪路走行をした場合は、必ずキャリアや積載物の取付状態を確認してください。
- キー付属の場合は必ずキーをロックして下さい。
- 制限速度を守り、安全運転を厳守して下さい。
- 走行前に、ノブ、ボルト等にユルミが無いか確認してください。

～ベースキャリア～

- 車種により最大積載量が異なります。車種別適合表を必ずご確認ください。
- INNO専用の製品です。他メーカーの製品と併用はしないでください。
- 荷物を積載する際は必ずアタッチメントを使用してください。

～アタッチメント～

- ベースキャリアについては、十分な強度があることを確認し、確実に取り付けてください。

⚠注意 注意事項を守らないと、ケガを負ったり、製品・車両・積載物が損傷するおそれがあります。

- キャリアの取付作業は、広く・明るく・平坦な安定した場所で行ってください。
- キャリアを取付けた状態でサンルーフを開閉しないでください。
- キャリアを取付けた状態で洗車機を使用しないでください。
- 積載物は、一箇所に集中する積載はしないでください。
- 本品を車両に取付・取り外しする際は、車両を傷つけないように注意してください。
- 油・シンナー(塗料含む)などを製品に使用しないでください。
- キャリア装着時は、車高が高くなっていますので注意して走行してください。
- キャリア装着前には、クルマを汚れやホコリが無いようにきれいにしてください。
- 洗浄の際は水以外は使用しないでください。

☎参考 本品を使用する上で、知っておいていただきたいことについて説明します。

- 本品の取付に支障がある場合は、クルマについているアクセサリを取外す場合があります。
- 変形、キレツ、傷等、不具合のある部品は使用せず、速やかに交換してください。
- 保管する場合は部品の紛失がないように、直射日光、高温、多湿をさけ、安全な場所に保管してください。

お問合せ先

誤った取付けや使用、改造しての使用、台風等の天災による事故の責任は一切負いかねます。

お問合わせ窓口：カーメイトサービスセンター JAPAN ONLY

株式会社 **カーメイト** <http://www.carmate.co.jp/>
 〒171-0051 東京都豊島区長崎5-33-11

ホームページ：<http://www.carmate.co.jp/support/>

TEL.03-5926-1212(代表) FAX.03-5926-1218

inno. XS100 Installation Instructions

ADVANCED CAR RACKS

XS100

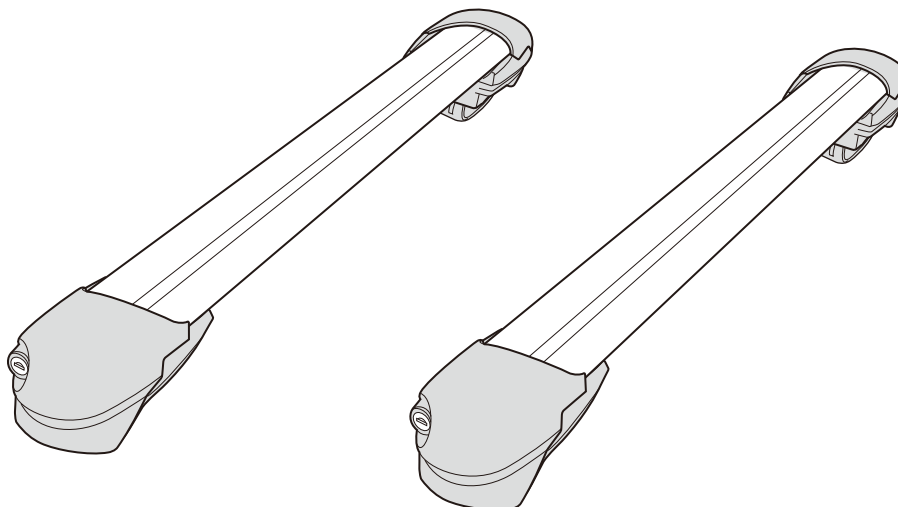

EN: Read the INNO common installation instructions (the accompanying sheet) as well.
 FR: Veuillez également lire les instructions d'installation communes INNO (le feuillet joint).
 ES: Lea también el manual de instrucción común de INNO (la hoja adjunta).
 DE: Lesen Sie sich auch die allgemeine INNO-Bedienungsanleitung (siehe beiliegendes Blatt) durch.
 PL: Należy również zapoznać się ze wspólną instrukcją obsługi systemów INNO (dołączony arkusz).
 RU: Также прочитайте общее руководство пользователя изделия INNO (прилагается на отдельном листе).
 KR: INNO 일반 사용 설명서(동봉된 시트)도 함께 읽어주십시오.
 JP: INNO共通取扱説明書(別紙)もお読みください。

EN: Keep this installation instructions in a safe place.
 FR: Conservez le présent manuel d'instruction dans un endroit sûr.
 ES: Guarde este manual de instrucciones en un lugar seguro.
 DE: Bewahren Sie diese Bedienungsanleitung gut auf.
 PL: Instrukcję obsługi należy przechowywać w bezpiecznym miejscu.
 RU: Храните данное руководство пользователя в надежном месте.
 KR: 이 사용 설명서를 안전한 장소에 보관하십시오.
 JP: 取扱説明書は大切に保管してください。

EN: Maximum load capacity: 75kg/165lbs. However, it varies depending on the car model.
 FR: Capacité de charge maximale : 75 kg/165 lb. Elle peut toutefois varier selon le modèle du véhicule.
 ES: Capacidad de carga máxima: 75kg/165lbs. Sin embargo, varía según el modelo del automóvil.
 DE: Maximale Traglast: 75kg. Diese kann jedoch je nach Fahrzeugmodell unterschiedlich sein.
 PL: Maksymalna nośność: 75 kg. Nośność zależy jednak od modelu pojazdu.
 RU: Максимально допустимая нагрузка: 75 кг/165 фунтов. Однако данное значение может отличаться в зависимости от модели автомобиля.
 KR: 최대 적재 용량: 75kg/165lbs. 이 용량은 차량 모델에 따라 달라집니다.
 JP: 最大積載量75kg。ただし車種により異なります。

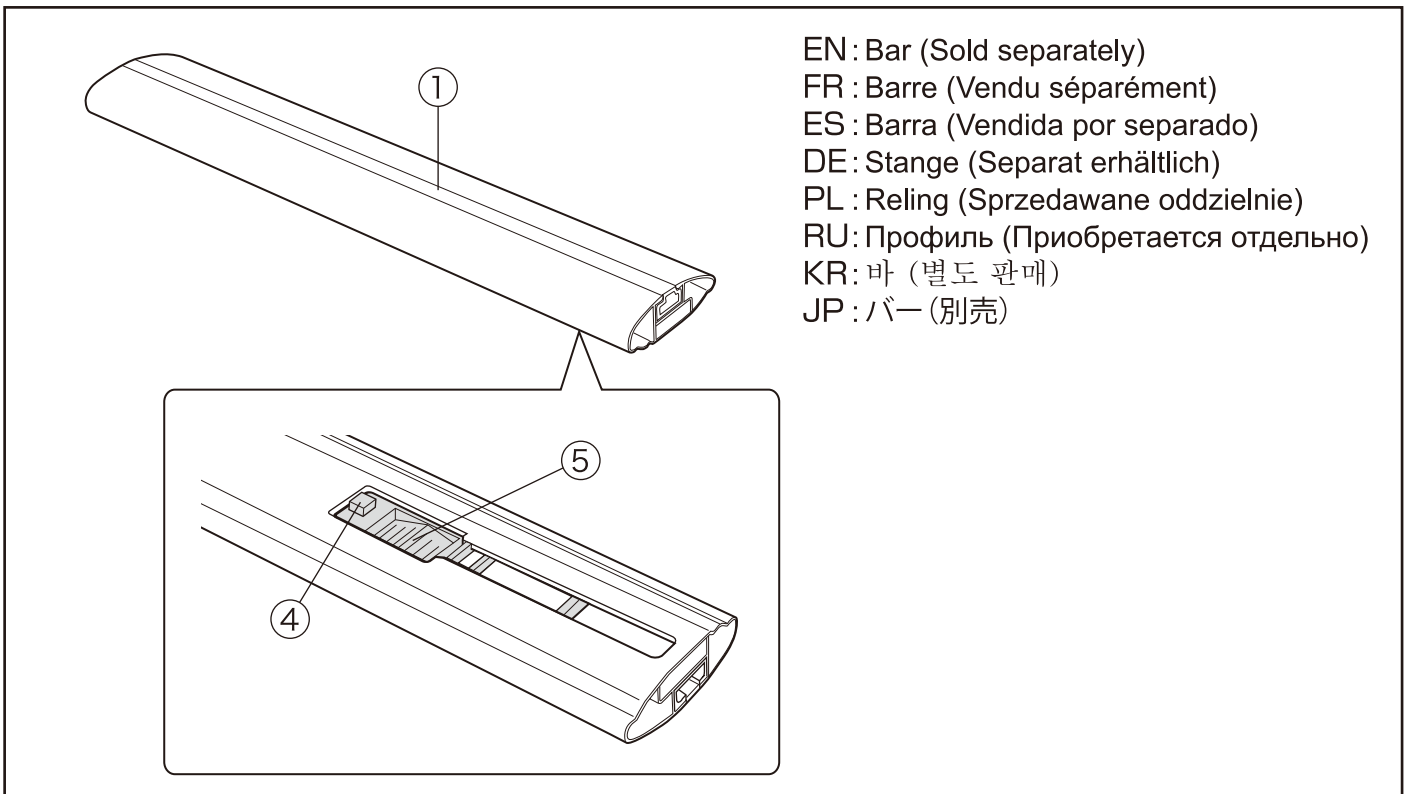
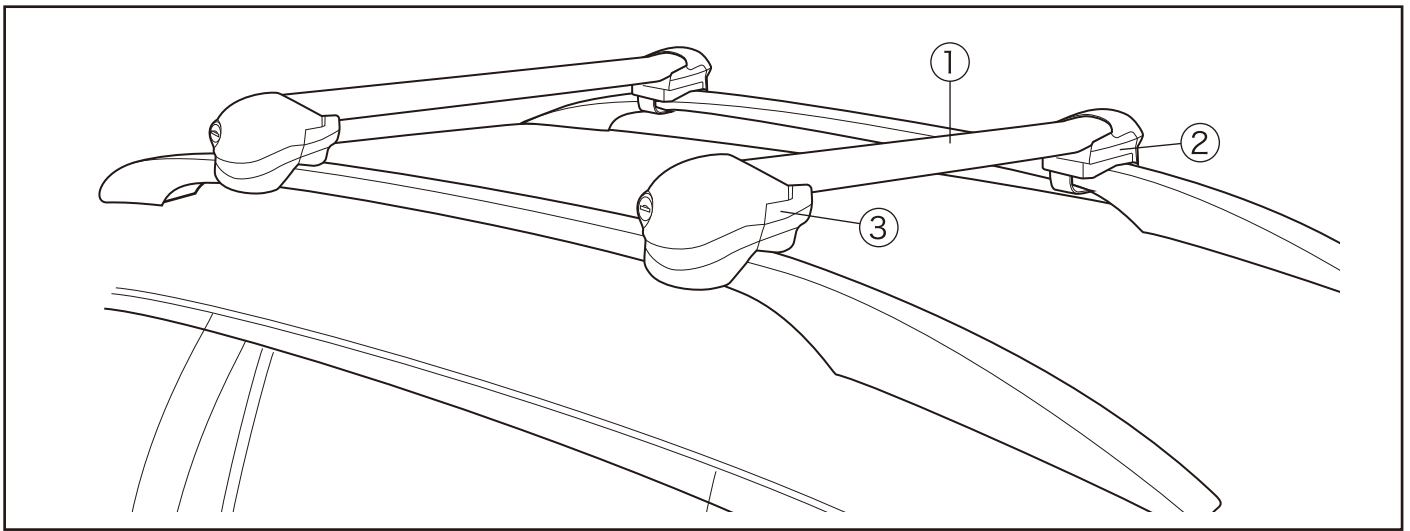

EN : Bar (Sold separately)
 FR : Barre (Vendu séparément)
 ES : Barra (Vendida por separado)
 DE : Stange (Separat erhältlich)
 PL : Reling (Sprzedawane oddzielnie)
 RU : Профиль (Приобретается отдельно)
 KR : 바 (별도 판매)
 JP : バー (別売)

No.	EN	FR	ES	DE
①	Bar (Sold separately)	Barre (Vendu séparément)	Barra (Vendida por separado)	Stange (Separat erhältlich)
②	Stay L	Étai G	Soporte I	Verankerung L
③	Stay R	Étai D	Soporte D	Verankerung R
④	Button	Bouton	Botón	Knopf
⑤	Slider	Coulisseau	Deslizador	Schieber
⑥	Cover L	Couvercle G	Cubierta I	Abdeckung L
⑦	Cover R	Couvercle D	Cubierta D	Abdeckung R
⑧	Strap	Courroie	Correa	Gurt
⑨	Knob	Bouton	Perilla	Drehknopf
⑩	Key	Clé	Llave	Schlüssel
⑪	Installation instructions	Instructions d'installation	Instrucciones de instalación	Montageanleitung
⑫	Specification sticker	Étiquettes des caractéristiques techniques	Etiqueta adhesiva de especificación	Aufkleber mit technischen Daten

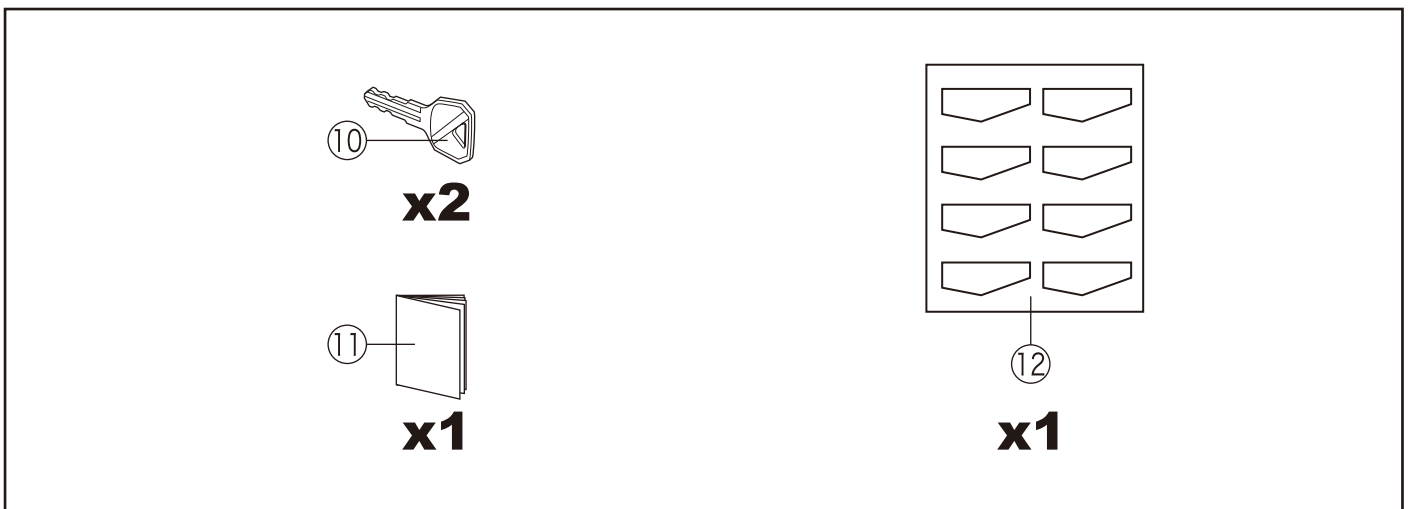
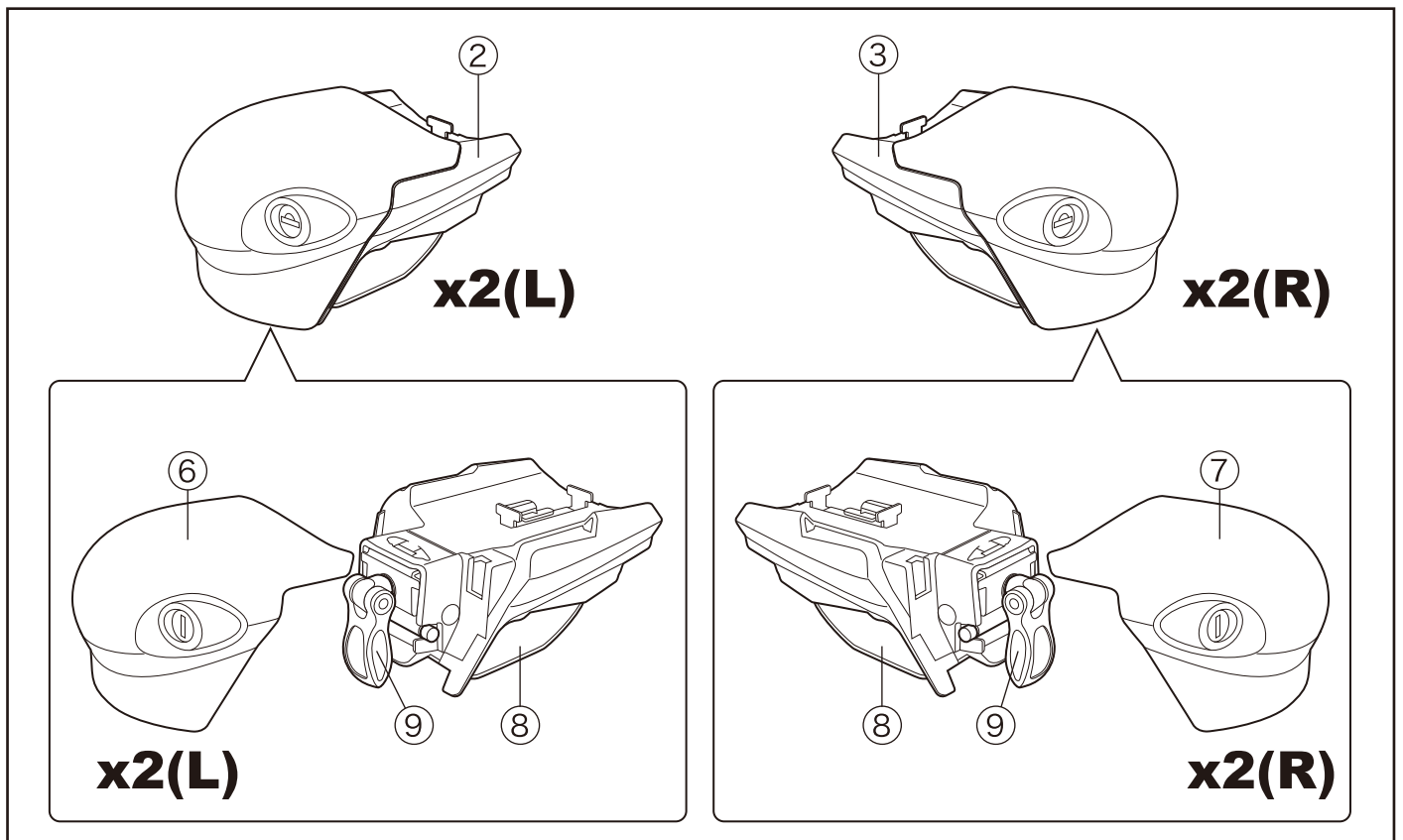

	PL	RU	KR	JP
①	Reling (Sprzedawane oddzielnie)	Профиль (Приобретается отдельно)	바 (별도 판매)	バー (別売)
②	Uchwyt lewy	Упор левый	스테인 L	ステーL
③	Uchwyt prawy	Упор правый	스테인 R	ステーR
④	Przycisk	Кнопка	버튼	ボタン
⑤	Suwak	Слайдер	슬라이더	スライダー
⑥	Ostona lewa	Крышка левая	커버 L	カバーL
⑦	Ostona prawa	Крышка правая	커버 R	カバーR
⑧	Mocowanie	Скоба	스트랩	스트랩
⑨	Klapka	Ручка	노브	노브
⑩	Klucz	Ключ	키	キー
⑪	Instrukcja instalacji	Инструкции по установке	설치 설명서	取扱説明書
⑫	Nalepka z danymi technicznymi	Наклейка с техническими данными	사양 스티커	スペックシール

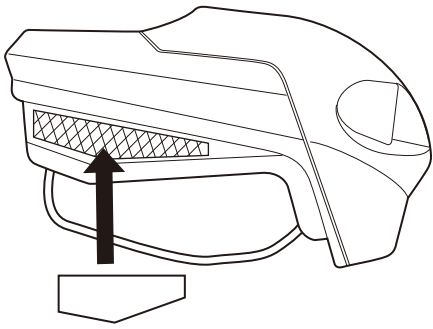
1

EN: Affix the specification sticker in the relevant language on the stay.
 FR: Posez sur l'étau l'étiquette des caractéristiques techniques dans la langue appropriée.
 ES: Fije en el soporte la etiqueta adhesiva de especificación en el idioma correspondiente.
 DE: Befestigen Sie den Aufkleber mit technischen Daten in der relevanten Sprache an der Verankerung.
 PL: Nalepkę z danymi technicznymi w odpowiednim języku należy przykleić na uchwycie.
 RU: Прикрепите на упор наклейку с техническими данными на соответствующем языке.
 KR: 해당 언어의 사양 스티커를 스테이에 부착합니다.
 JP: 母国語のスペックシールをステーに貼る。

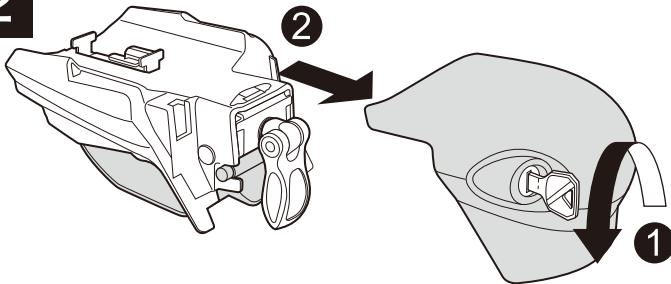
2

EN: Unlock and remove the cover.
 FR: Déverrouillez et retirez le couvercle.
 ES: Abra la cerradura y quite la cubierta.
 DE: Entriegeln und entfernen Sie die Abdeckung.
 PL: Odblokować i zdemontować osłonę.
 RU: Откройте и снимите крышку.
 KR: 열어서 커버를 제거합니다.
 JP: ロックを解除し、カバーを外す。

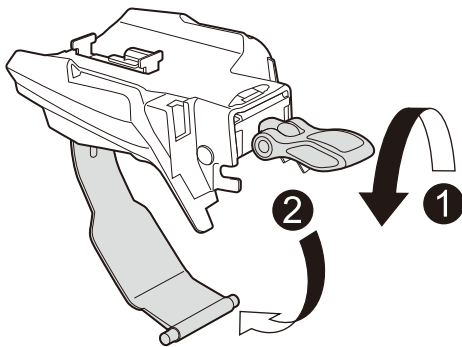
3

EN: Loosen the knob and remove the strap.
 FR: Desserrez le bouton et retirez la courroie.
 ES: Afloje la perilla y quite la correa.
 DE: Lösen Sie den Drehknopf, und entfernen Sie den Gurt.
 PL: Poluzować klapkę i zdjąć mocowanie.
 RU: Ослабьте ручку-барашек и снимите скобу.
 KR: 노브를 풀어서 스트랩을 제거합니다.
 JP: ノブを緩め、ストラップを外す。

4

EN: Press the button, slide the slider rail to reveal the mounting hole for the stay.
 FR: Appuyez sur le bouton et faites glisser le longeron intérieur pour découvrir l'orifice de montage de l'étau.
 ES: Presione el botón y deslice el riel interno a fin de que se vea el orificio de montaje para el soporte.
 DE: Drücken Sie auf den Knopf, und verschieben Sie die innere Schiene, um die Montageöffnung der Verankerung freizulegen.
 PL: Nacisnąć przycisk, wsunąć wewnętrzną szynę w celu odsłonięcia otworu montażowego uchwytu.
 RU: Нажмите кнопку, сдвиньте внутреннюю рейку, чтобы открыть монтажное отверстие для упора.
 KR: 버튼을 누르고, 안쪽 레일을 밀어서 스테이용 장착 구멍이 나오도록 합니다.
 JP: ボタンを押しスライダーをスライドさせ、ステー取付穴をだす。

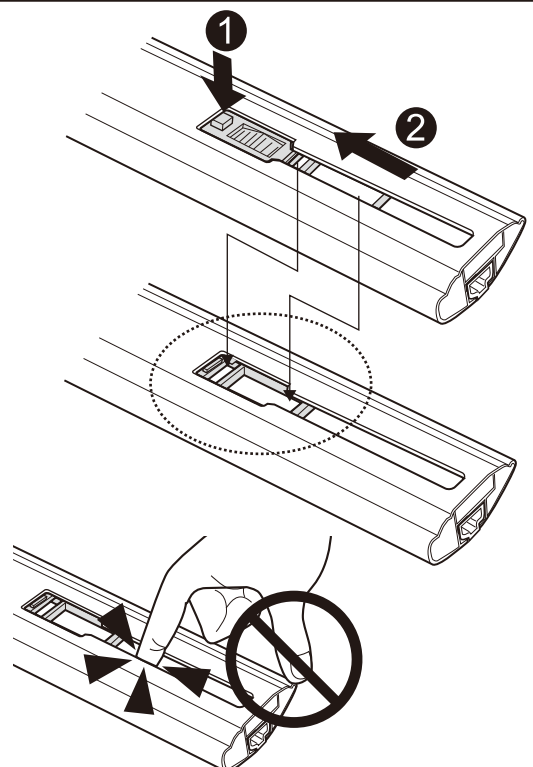

5

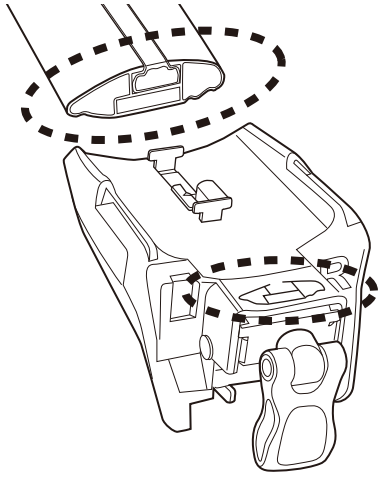

EN: Check the direction of the bar.
FR: Vérifiez la direction de la barre.
ES: Verifique la dirección de la barra.
DE: Überprüfen Sie die Richtung der Stange.
PL: Sprawdzić ukierunkowanie belki.
RU: Проверьте направление профиля.
KR: 바의 방향을 확인하십시오.
JP: バーの向きを確認する。

EN: Insert the stay into the mounting hole and slide to the far end.
FR: Insérez l'étai dans l'orifice de montage et faites glisser jusqu'au fond.
ES: Inserte el soporte en el orificio de montaje y deslízelo hasta el extremo.
DE: Setzen Sie die Verankerung in die Montageöffnung ein, und schieben Sie sie bis zum anderen Ende.
PL: Wsunąć uchwyt w otwór montażowy i przesunąć do drugiej krawędzi.
RU: Вставьте упор в монтажное отверстие и передвиньте к дальнему краю.
KR: 스테이를 장착 구멍에 넣고 맨 끝으로 밀니다.
JP: ステー取付穴にステーを差し込み、一番外側までスライドさせる。

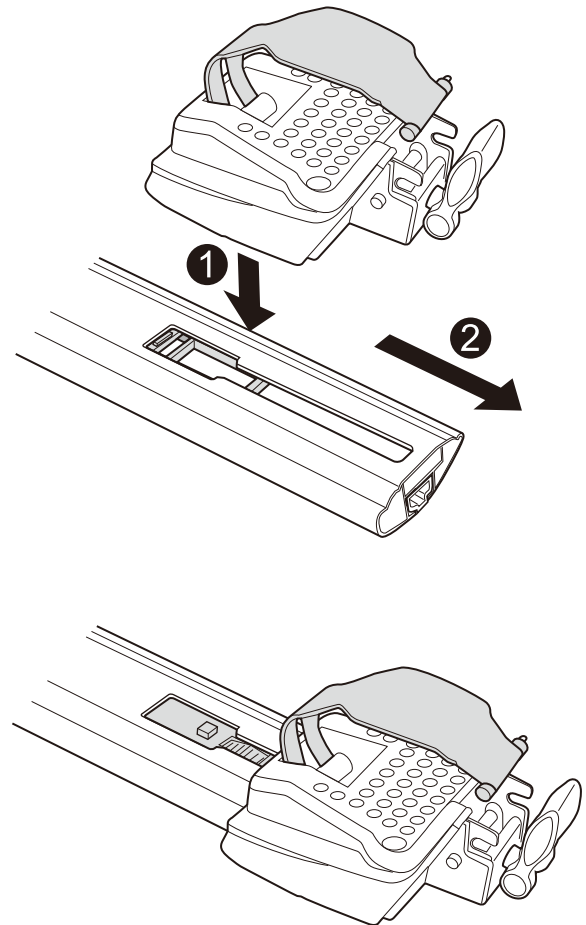
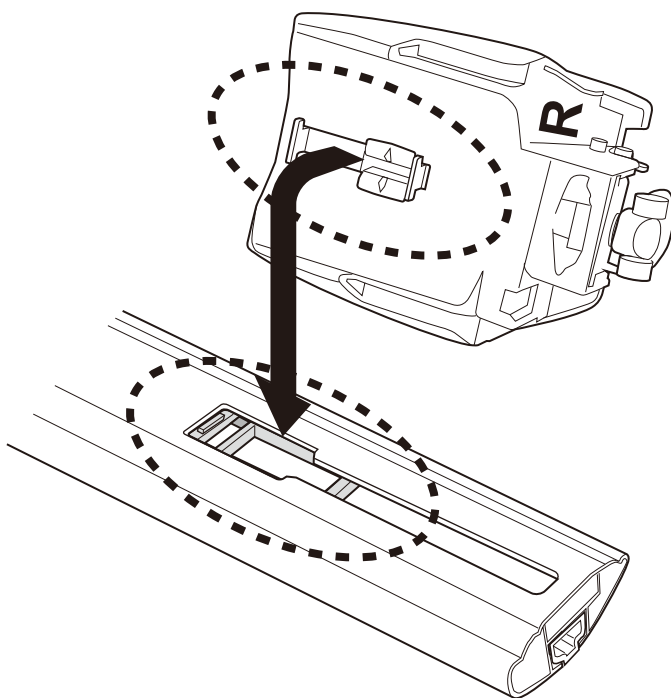

6

EN: Check the LR and place the stay on the roof rail.

FR: Vérifiez la correspondance de DG et placez l'étais sur le longeron du toit.

ES: Verifique el RI y ubique el soporte en el riel del techo.

DE: Überprüfen Sie LR, und setzen Sie die Verankerung auf die Dachschiene.

PL: Sprawdzić ustawienie lewo-prawo i umieścić uchwyt na relingu dachowym.

RU: Определитесь с направлением (левый, правый) и установите упор на рейлинги на крыше.

KR: LR을 확인하고 루프 레일에 스테이를 놓습니다.

JP: LRを確認し、ルーフレールにステーを載せる。

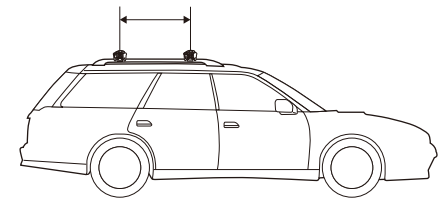
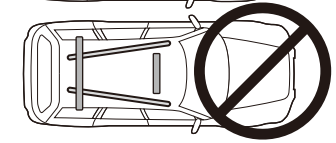
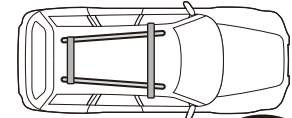
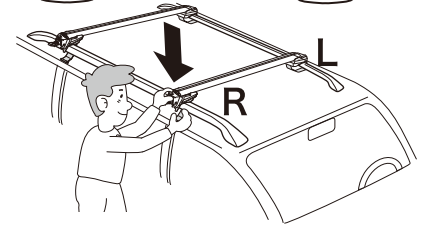
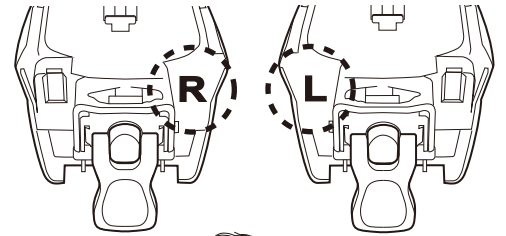

EN: The recommended space between front and rear is 28 inch (Min. 20 inch - Max. 40 inch)

FR: L'écart recommandé entre l'avant et l'arrière est de 700 mm (500 mm à 1000 mm)

ES: El espacio recomendado entre la parte delantera y la trasera es de 700 mm (500 - 1000 mm)

DE: Der empfohlene Abstand zwischen vorn und hinten beträgt 700 mm (500 mm - 1000 mm)

PL: Zalecany odstęp między przodem a tyłem wynosi 700 mm (500-1000 mm)

RU: Рекомендуемое расстояние между передним и задним профилем 700 мм (500 мм - 1000 мм).

KR: 앞쪽과 뒤쪽의 권장 공간은 700mm (500mm - 1000mm)입니다.

JP: 前後間隔 推奨700mm(最大1000mm最小500mm)

7

EN: Adjust both the left and right base positions, and adjust the position of the bar.

FR: Réglez la position de la base de gauche et de droite, et ajustez la position de la barre.

ES: Ajuste la posición de la base izquierda y la derecha y la de la barra.

DE: Passen Sie die Positionen des linken und rechten Trägers sowie der Stange an.

PL: Wyregulować lewą i prawą pozycję bazową, a następnie dopasować położenie belki.

RU: Отрегулируйте положение левого и правого основания, а также положение профиля.

KR: 왼쪽 및 오른쪽의 베이스 위치를 조정하고 바의 위치를 조정합니다.

JP: 左右のベース位置、バー位置を調整する。

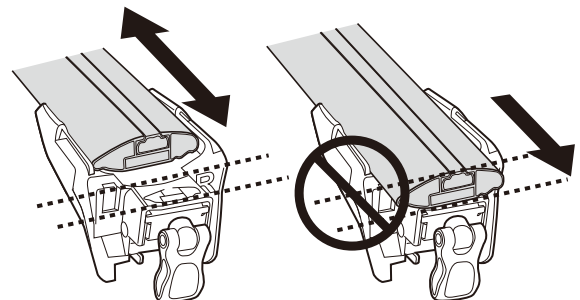
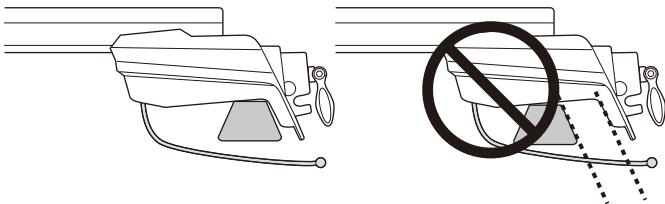
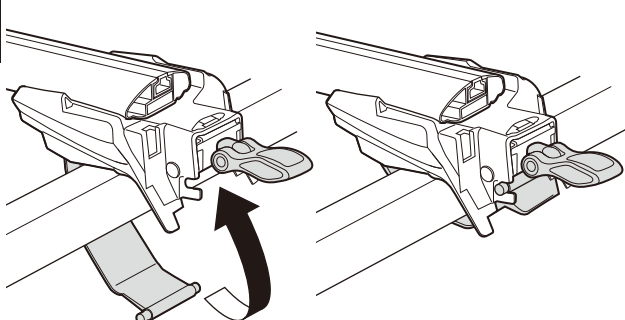
**8**

EN: Hang the strap.

FR: Suspendez la courroie.

ES: Cuelgue la correa.

DE: Hängen Sie den Gurt.

PL: Założyć mocowanie.

RU: Повесьте скобу.

KR: 스트랩을 겁니다.

JP: ストラップを引っ掛ける。

9

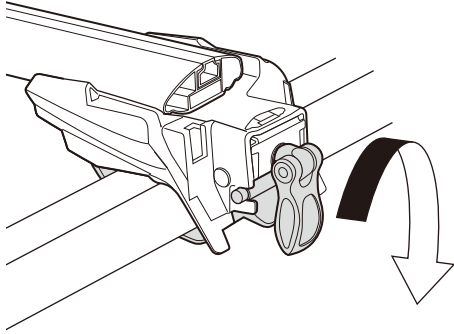

EN : Tighten knob (3N·m) and make it point downward.
 FR : Serrez le bouton (3N·m) et orientez-le vers le bas.
 ES : Ajuste la perilla (3N·m) y oriéntela hacia abajo.
 DE : Ziehen Sie den Drehknopf an (3N·m), und lassen Sie ihn nach unten zeigen.
 PL : Dokręcić klapkę (3N·m) i skierować ją w dół.
 RU : Затяните ручку-барашек (3Н·м) и направьте ее ВНИЗ.
 KR : 노브(3N·m)를 조이고 아래쪽을 향하도록 합니다.
 JP : ノブを締め付け(3N·m)、下向きでとめる。

10

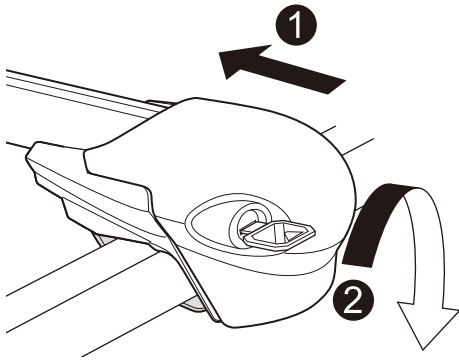

EN : Place and lock cover. (If the cover doesn't fit, check steps 5, 7, and 9.)
 FR : Installez le couvercle et verrouillez-le. (Si le couvercle s'installe mal, vérifiez les points 5, 7 et 9.)
 ES : Ubique la cubierta y ciérrela. (Si la cubierta no encaja, verifique 5, 7 y 9.)
 DE : Setzen Sie die Abdeckung ein, und verriegeln Sie sie. (Wenn die Abdeckung nicht passt, überprüfen Sie 5, 7 und 9.)
 PL : Założyć i zablokować osłonę. (Jeśli osłona nie pasuje, sprawdzić punkty 5, 7 i 9.)
 RU : Установите и закройте крышку. (Если крышка не становится на место, проверьте пункты 5, 7 и 9.)
 KR : 커버를 놓고 잠급니다(커버가 장착되지 않는 경우, 5, 7 및 9를 확인하십시오.)
 JP : カバーをつけ、ロックする。(カバーが付かない場合は5、7、9を確認する。)

11

EN : Shake the carrier in all directions to check for looseness.
 If loose, tighten using the knob.

FR : Secouez le dispositif de transport dans toutes les directions pour vérifier s'il est bien ancré. S'il est desserré, serrez-le à l'aide du bouton.

ES : Intente mover el portacargas en todas las direcciones para comprobar que no esté suelto. Si estuviera suelto, ajústelo con la perilla.

DE : Schütteln Sie den Träger in alle Richtungen, um zu überprüfen, ob er lose ist. Sollte er lose sein, dann ziehen Sie ihn mithilfe des Drehknopfs an.

PL : Potrząśnąć bagażnikiem w każdym kierunku, aby sprawdzić, czy nie jest luźno zamocowany. Jeśli jest, dokręcić go klapkami.

RU : Покачайте багажник во всех направлениях, чтобы проверить надежность установки. Если крепление слабое, затяните с помощью ручки-барашка.

KR : 느슨한지 확인하려면 캐리어를 모든 방향에서 흔들어 봅니다. 흔들리는 경우 노브를 사용하여 조이십시오.

JP : キャリアを前後左右にゆすり、ユルミがある場合はノブを増し締めする。

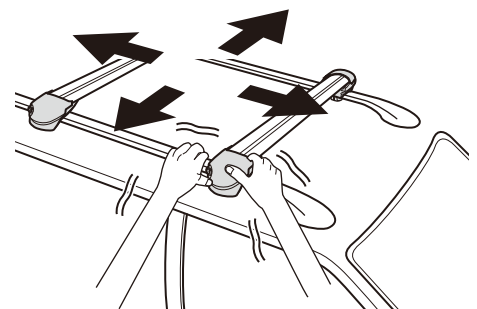

Repair parts / Pièces de réparation / Piezas de repuesto / Ersatzteile
Części zamienne / Запасные детали / 수리 부품 / 補修パーツ

EN : Please specify part name when ordering repair parts.
FR : Veuillez préciser le nom des pièces lorsque vous commandez des pièces de réparation.
ES : Por favor, cuando solicite piezas de repuesto, especifique el nombre de la pieza.
DE : Geben Sie bei der Bestellung von Ersatzteilen den richtigen Teilennamen an.
PL : Zamawiając części zamienne, należy podać nazwę części.
RU : При заказе запасных деталей, пожалуйста, указывайте название детали.
KR : 수리 부품을 주문할 때 부품명을 지정하십시오.
JP : 補修パーツをお求めの際は、ご購入された販売店にパーツ名を指定してご注文ください。

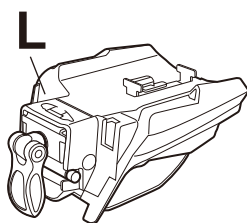

ISP 956

EN : Stay L
FR : Étai G
ES : Soporte I
DE : Verankerung L
PL : Uchwyt lewy
RU : Упор левый
KR : 스테이 L
JP : ステーL

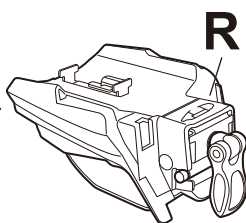

ISP 957

EN : Stay R
FR : Étai D
ES : Soporte D
DE : Verankerung R
PL : Uchwyt prawy
RU : Упор правый
KR : 스테이 R
JP : ステーR



x2

EN : Key
FR : Clé
ES : Llave
DE : Schlüssel
PL : Klucz
RU : Ключ
KR : 키
JP : キー

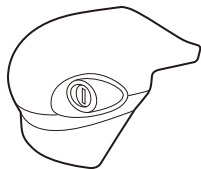

ISP 958

EN : Cover L
FR : Couvercle G
ES : Cubierta I
DE : Abdeckung L
PL : Osłona lewa
RU : Крышка левая
KR : 커버 L
JP : カバーL

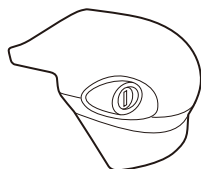

ISP 959

EN : Cover R
FR : Couvercle D
ES : Cubierta D
DE : Abdeckung R
PL : Osłona prawa
RU : Крышка правая
KR : 커버 R
JP : カバーR



EN : Installation instructions
FR : Instructions d'installation
ES : Instrucciones de instalación
DE : Montageanleitung
PL : Instrukcja instalacji
RU : Инструкции по установке
KR : 설치 설명서
JP : 取扱説明書

CAR MATE USA, Inc.

383 Van Ness Ave., Suite 1603
Torrance, CA 90501 U.S.A.
support@innoracks.com
www.innoracks.com

CARMATE MFG. CO.,LTD.

5-33-11, Nagasaki, Toshima-ku,
Tokyo 171-0051, JAPAN
TEL.+81(0)3 5926 1226
int@carmate.co.jp

EN : We do not accept any liability for accidents, damage or injury caused by incorrect installation or use, modification, or natural disaster.

FR : Nous ne pouvons être tenus responsables d'accidents, de dommages ou de blessures provoqués par une installation ou un usage incorrects, par une modification du dispositif ou par une catastrophe naturelle.

ES : No asumimos ninguna responsabilidad por accidentes, daños u otros perjuicios ocasionados por su incorrecta instalación, uso, modificación o por desastres naturales.

DE : Wir übernehmen keine Verantwortung für Unfälle, Beschädigungen oder Verletzungen aufgrund einer inkorrekten Montage, Verwendung, Modifikation oder Naturkatastrophe.

PL : Nie odpowiadamy za wypadki, uszkodzenia i obrażenia spowodowane nieprawidłowym montażem, użytkowaniem, modyfikowaniem produktu ani klęskami żywiołowymi.

RU : Мы не несем ответственности за несчастные случаи, повреждения или травмы вследствие неправильной установки или использования изделия, внесения изменений в его конструкцию или вследствие природного бедствия.

KR : 당사는 부정확한 설치 또는 사용, 변경 또는 천재에 의한 사고, 손상 또는 부상에 대해 책임을 지지 않습니다.

お問い合わせ先

商品についてのお問い合わせ・補修パーツのご注文は、下記サービスセンターへお問い合わせください。なお、誤った取付けや使用、改造しての使用、台風等の天災による事故の責任は一切負いかねます。製品の仕様及び外観は改良のため予告なく変更することがあります。

お問い合わせ窓口：カーメイトサービスセンター JAPAN ONLY

株式会社 **カーメイト** <http://www.carmate.co.jp/>
〒171-0051 東京都豊島区長崎5-33-11

ホームページ：<http://www.carmate.co.jp/support/>
TEL 03-5926-1212(代表) FAX 03-5926-1218

ご愛用者登録をしてアンケートに答えると
抽選でプレゼントが当たる!

詳しくはWEBサイトをご覧ください。
パソコン：<http://www.carmate.co.jp/club/>
携帯・スマートフォン：<http://mobile.carmate.co.jp/>

